

DETALHE-1 1º SUBSOLO

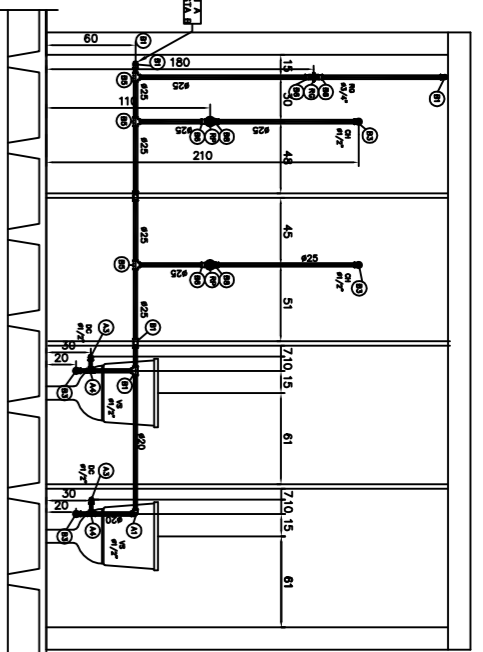

VISTA A

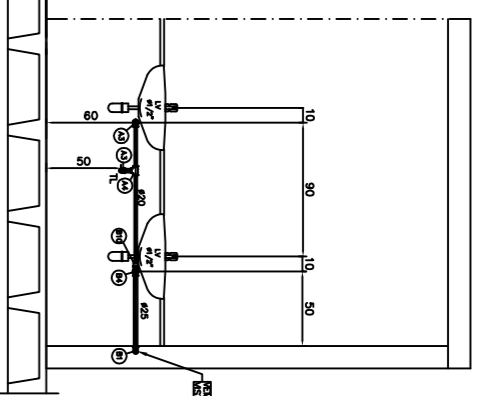

VISTA B

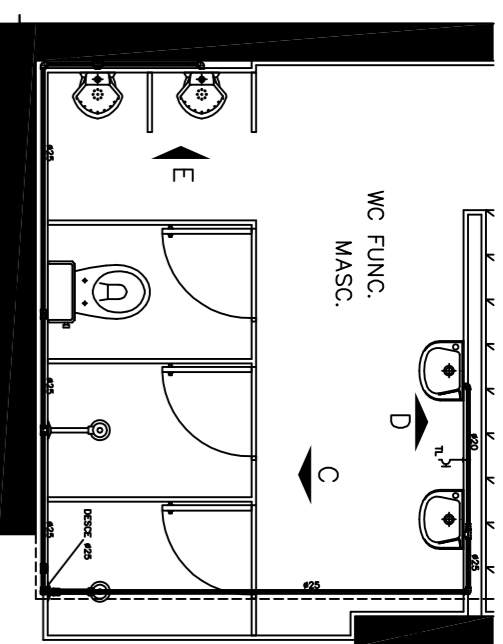

DETALHE-2 1º SUBSOLO

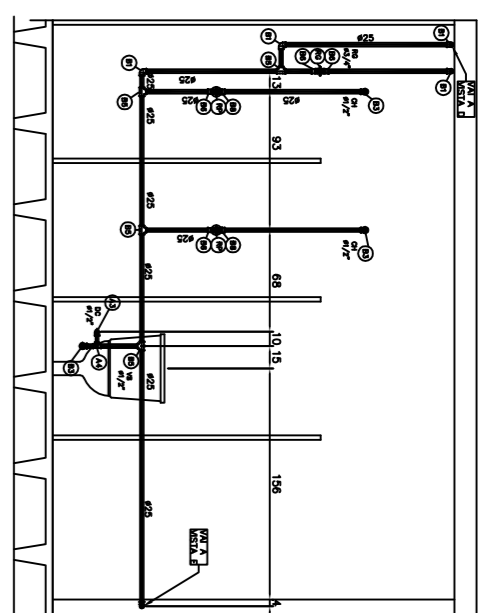

VISTA C

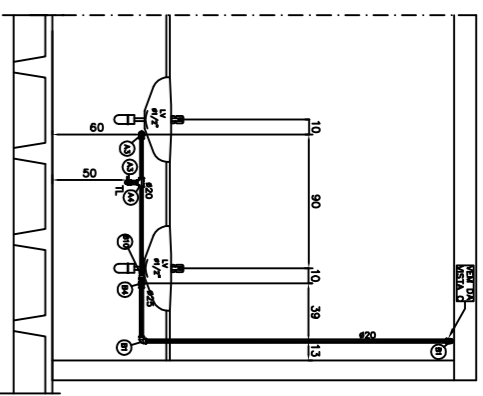

VISTA D

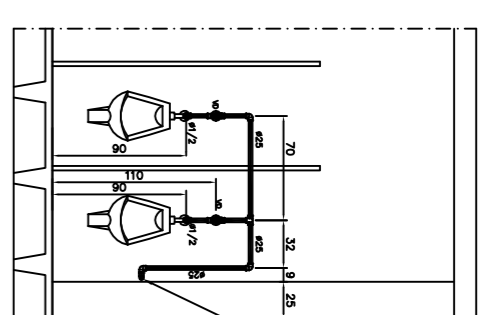

VISTA E

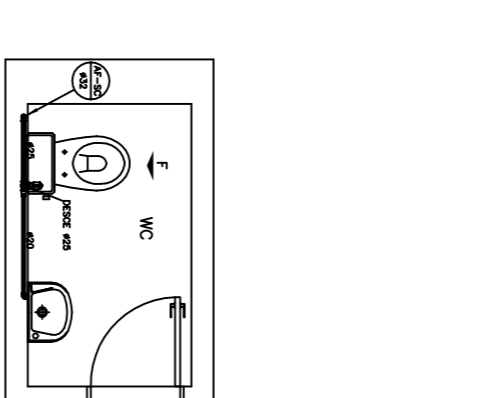

DETALHE-3 1º SUBSOLO

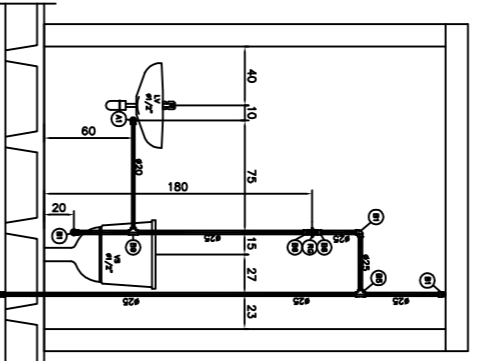

VISTA F

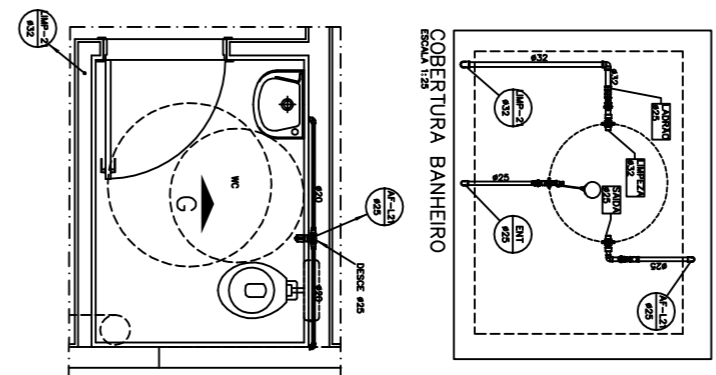

DETALHE-4 1º SUBSOLO L-21

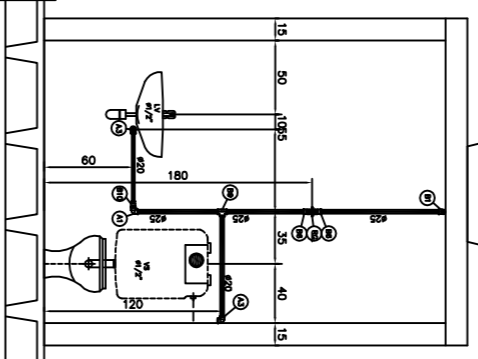

VISTA G

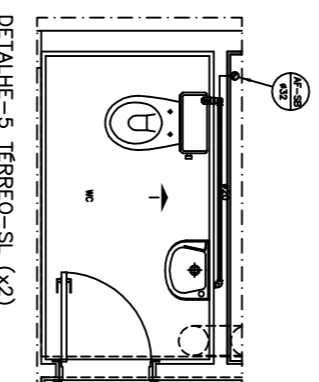

DETALHE-5 TERREO-SL (x2)

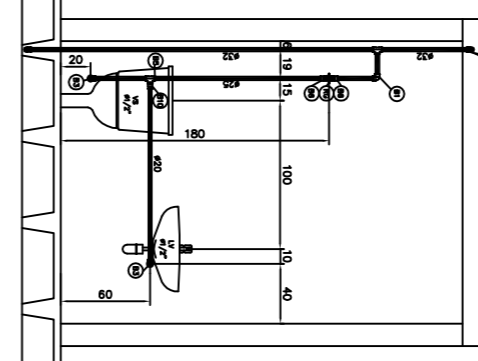

VISTA I

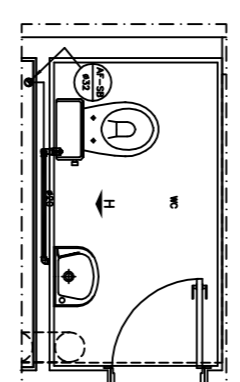

DETALHE-6 - SOBRE LOJA

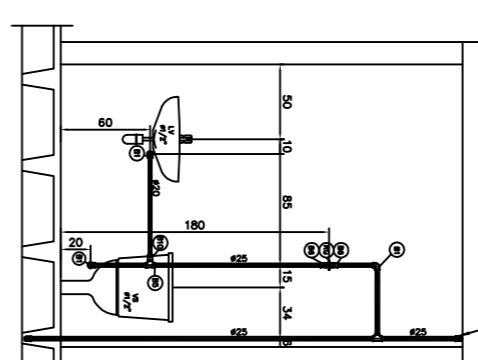

VISTA H

LEGENDA DAS CONEXÕES	
<b>TUBULAÇÃO #50</b>	<b>TUBULAÇÃO #25</b>
<ul style="list-style-type: none"> <li>① - tubo pvc branco 50x2,00</li> <li>② - tubo pvc branco 25x2,00</li> <li>③ - tubo pvc branco 20x2,00</li> <li>④ - tubo pvc branco 15x2,00</li> <li>⑤ - tubo pvc branco 10x2,00</li> <li>⑥ - tubo pvc branco 8x2,00</li> <li>⑦ - tubo pvc branco 6x2,00</li> <li>⑧ - tubo pvc branco 4x2,00</li> <li>⑨ - tubo pvc branco 3x2,00</li> <li>⑩ - tubo pvc branco 2x2,00</li> <li>⑪ - tubo pvc branco 1,5x2,00</li> <li>⑫ - tubo pvc branco 1,2x2,00</li> <li>⑬ - tubo pvc branco 1,0x2,00</li> <li>⑭ - tubo pvc branco 0,8x2,00</li> <li>⑮ - tubo pvc branco 0,6x2,00</li> <li>⑯ - tubo pvc branco 0,5x2,00</li> <li>⑰ - tubo pvc branco 0,4x2,00</li> <li>⑱ - tubo pvc branco 0,3x2,00</li> <li>⑲ - tubo pvc branco 0,2x2,00</li> <li>⑳ - tubo pvc branco 0,1x2,00</li> </ul>	<ul style="list-style-type: none"> <li>① - tubo pvc branco 25x2,00</li> <li>② - tubo pvc branco 20x2,00</li> <li>③ - tubo pvc branco 15x2,00</li> <li>④ - tubo pvc branco 10x2,00</li> <li>⑤ - tubo pvc branco 8x2,00</li> <li>⑥ - tubo pvc branco 6x2,00</li> <li>⑦ - tubo pvc branco 4x2,00</li> <li>⑧ - tubo pvc branco 3x2,00</li> <li>⑨ - tubo pvc branco 2x2,00</li> <li>⑩ - tubo pvc branco 1,5x2,00</li> <li>⑪ - tubo pvc branco 1,2x2,00</li> <li>⑫ - tubo pvc branco 1,0x2,00</li> <li>⑬ - tubo pvc branco 0,8x2,00</li> <li>⑭ - tubo pvc branco 0,6x2,00</li> <li>⑮ - tubo pvc branco 0,5x2,00</li> <li>⑯ - tubo pvc branco 0,4x2,00</li> <li>⑰ - tubo pvc branco 0,3x2,00</li> <li>⑱ - tubo pvc branco 0,2x2,00</li> <li>⑲ - tubo pvc branco 0,1x2,00</li> </ul>
<b>FRANÇÃO</b>	<b>METAL</b>
<ul style="list-style-type: none"> <li>① - reservatório sanitário de 100 litros</li> <li>② - caixa de gordura</li> <li>③ - caixa de areia</li> <li>④ - caixa de passagem</li> <li>⑤ - caixa de registro</li> <li>⑥ - caixa de inspeção</li> <li>⑦ - caixa de manobra</li> <li>⑧ - caixa de distribuição</li> <li>⑨ - caixa de controle</li> <li>⑩ - caixa de proteção</li> <li>⑪ - caixa de isolamento</li> <li>⑫ - caixa de proteção</li> <li>⑬ - caixa de distribuição</li> <li>⑭ - caixa de controle</li> <li>⑮ - caixa de proteção</li> <li>⑯ - caixa de distribuição</li> <li>⑰ - caixa de controle</li> <li>⑱ - caixa de proteção</li> <li>⑲ - caixa de distribuição</li> <li>⑳ - caixa de controle</li> </ul>	<ul style="list-style-type: none"> <li>① - estrutura de aço</li> <li>② - estrutura de ferro</li> <li>③ - estrutura de alumínio</li> <li>④ - estrutura de madeira</li> <li>⑤ - estrutura de concreto</li> <li>⑥ - estrutura de tijolo</li> <li>⑦ - estrutura de vidro</li> <li>⑧ - estrutura de plástico</li> <li>⑨ - estrutura de papel</li> <li>⑩ - estrutura de tecido</li> <li>⑪ - estrutura de couro</li> <li>⑫ - estrutura de lã</li> <li>⑬ - estrutura de seda</li> <li>⑭ - estrutura de linho</li> <li>⑮ - estrutura de algodão</li> <li>⑯ - estrutura de bambu</li> <li>⑰ - estrutura de madeira</li> <li>⑱ - estrutura de ferro</li> <li>⑲ - estrutura de aço</li> <li>⑳ - estrutura de alumínio</li> </ul>

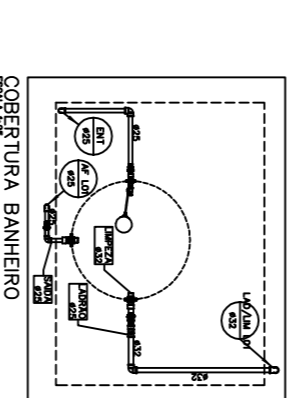

COBERTURA BANHEIRO

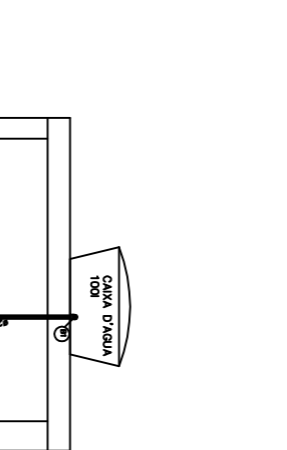

VISTA J

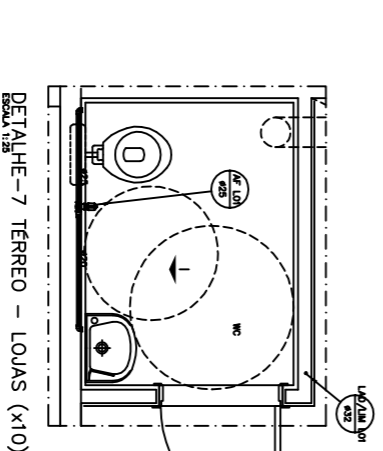

DETALHE-7 TERREO - LOJAS (x10)

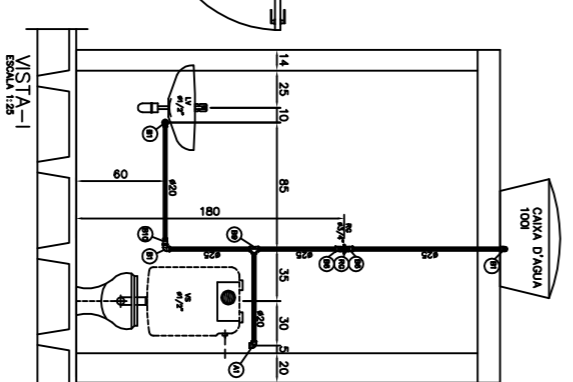

VISTA K

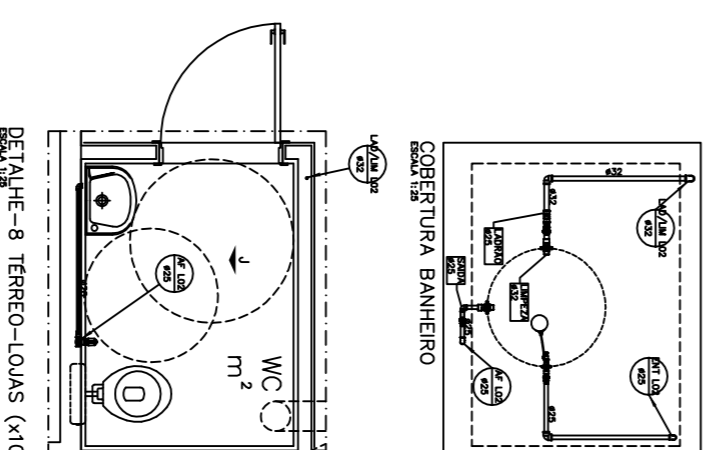

COBERTURA BANHEIRO

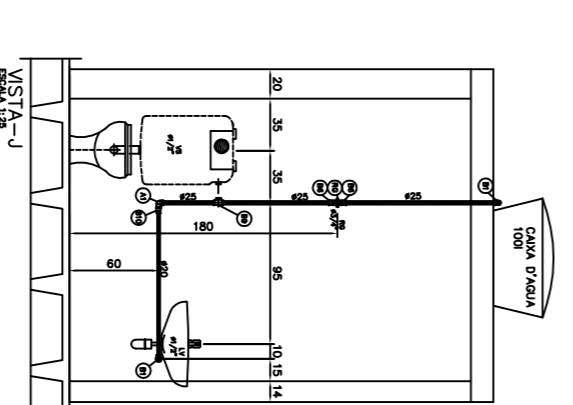

VISTA L

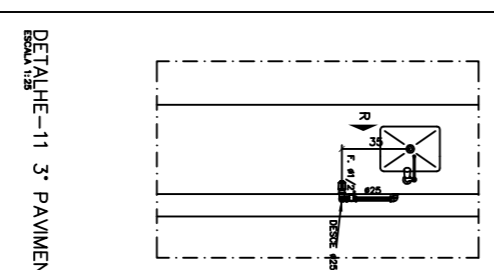

DETALHE-8 TERREO-LOJAS (x10)

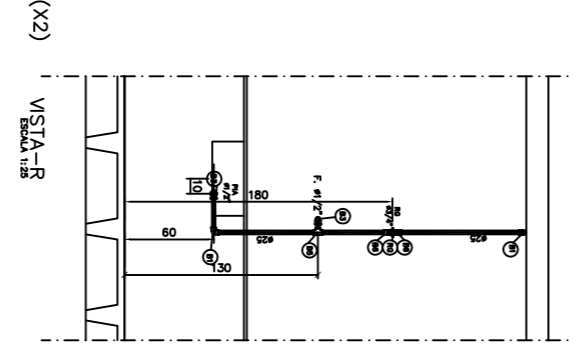

VISTA M



DETALHE-11 3º PAVIMENTO (x2)



VISTA N

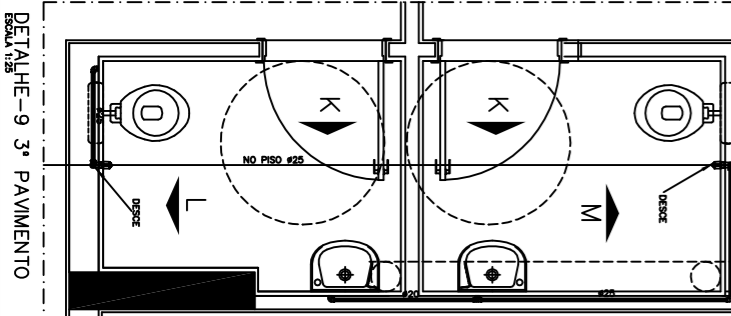

DETALHE-9 3º PAVIMENTO

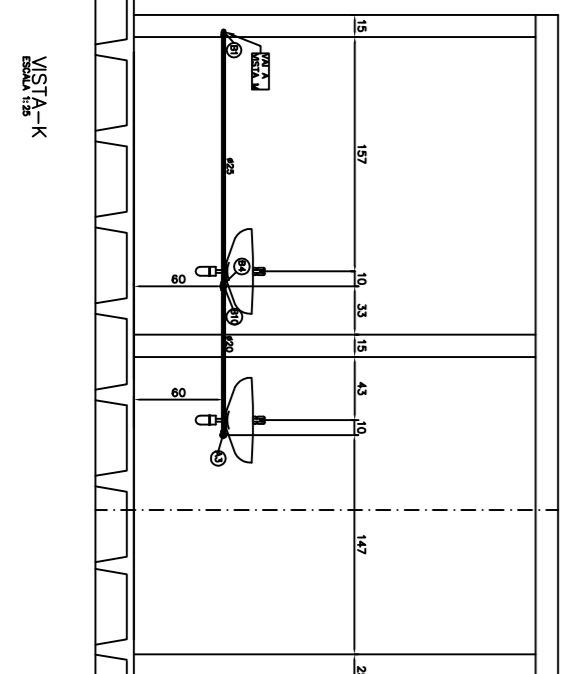

VISTA O

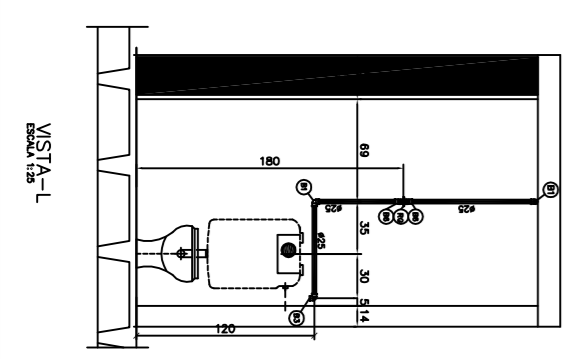

VISTA P

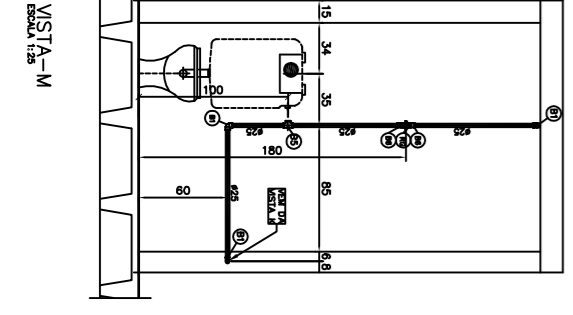

VISTA Q

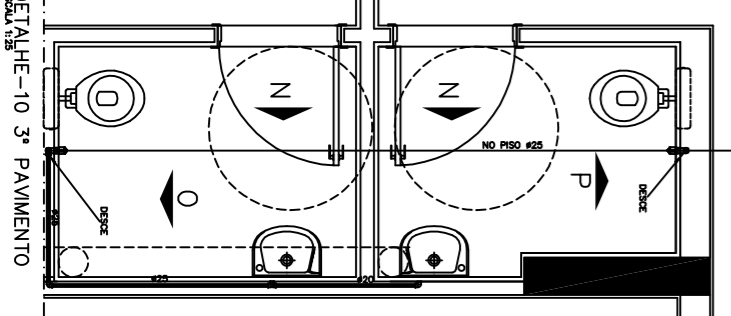

DETALHE-10 3º PAVIMENTO

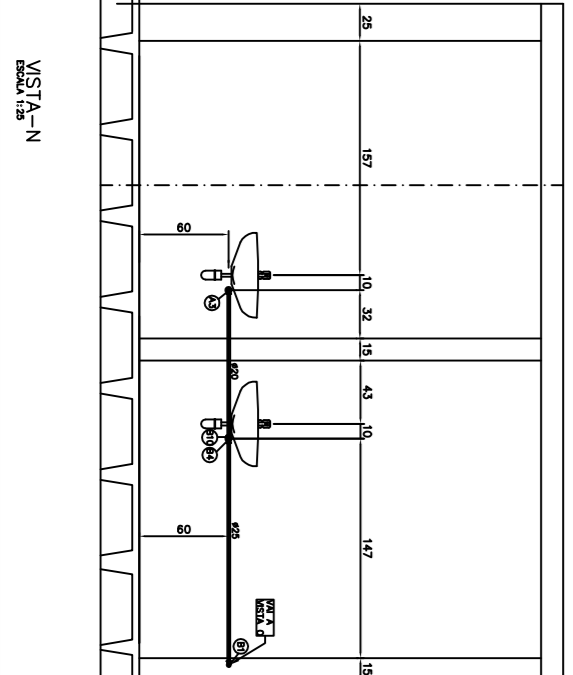

VISTA R

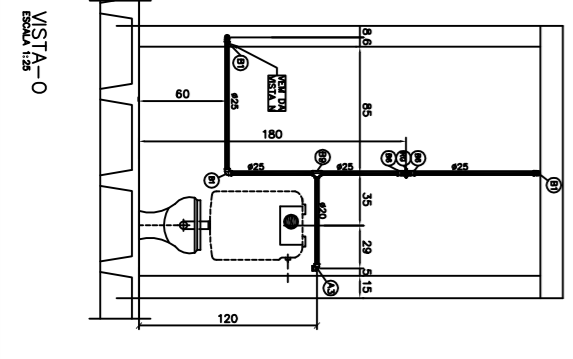

VISTA S

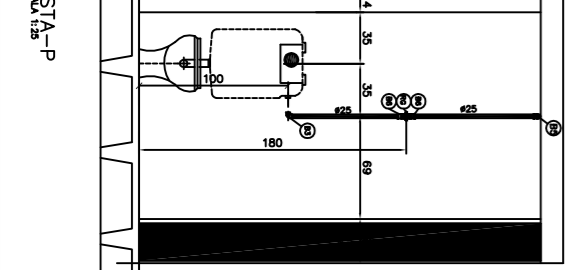

VISTA T

PARA LEGENDAS E NOTAS VIDE DESENHO HE-01/18

N.º	DATA	MODIFICAÇÕES	N.º	VERSO
0	11/07/2011	ELABORAÇÃO		
1	11/07/2011	REVISÃO GERAL		
2	09/10/2012	REVISÃO-ATENDIMENTO A FAZENDA COMPANHIA		
3	14/07/2012	REVISÃO GERAL COM SUBSTITUIÇÃO DA ARQUITETURA UTILIZANDO		
4	01/07/2011	ELABORAÇÃO		

**N.Talher** Projetos de Instalações Ltda

Endereço: Rua São Francisco, 110 - Centro - Curitiba - PR - CEP: 81210-000  
 Telefone: (41) 3242-5570

SEÇÃO:	ÁREAS CARGAS - BARRIUM - CENTRO FEDERAL
PROJETISTA:	RAFAEL PASARINI - LOTE 01, RUA 30 NORTE - LOTE 04
PROFESSOR:	GERMÃO RODRIGUES LIMA
AUTOR DO PROJETO:	MATHEUS PASARINI DE INSTALAÇÕES LIMA
RESPONSÁVEL TÉCNICO:	FRANCISCO DE ASSIS ENGENHEIRO LIMA

PROFESSOR:	PROFESSOR:
GERMÃO RODRIGUES LIMA	GERMÃO RODRIGUES LIMA
FRANCISCO DE ASSIS ENGENHEIRO LIMA	FRANCISCO DE ASSIS ENGENHEIRO LIMA

CLIENTE:	OBJETO:
RESIDENCIAL COSMOPOLITAN	INSTALAÇÃO DE ÁGUA POTÁVEL
PROJETO DE INSTALAÇÕES	DETALHES - DET-1 A DET-11
1º SUBSOLO TERREO, SOBRE LOJA E 3º PAVTO	1º SUBSOLO TERREO, SOBRE LOJA E 3º PAVTO
PROJETO DE INSTALAÇÕES	PROJETO DE INSTALAÇÕES
PROJETO DE INSTALAÇÕES	PROJETO DE INSTALAÇÕES
PROJETO DE INSTALAÇÕES	PROJETO DE INSTALAÇÕES